

## ACCESSORI OPZIONALI | OPTIONAL ACCESSORIES

<b>DCA50 F</b>	Alimentatore- distanziatore- centratore	Feeding - centering - indexing unit
<b>GTA04</b>	Coperchio per vano inferiore unità nastrante	Bottom cover for machine without bottom taping unit
<b>GTA-06/07</b>	Kit RFN segnalazione rottura / fine nastro per 1 (06) o 2 (07) unità nastranti	RFN tape breakage/end signal 1 head (06) or 2 heads (07)
<b>GTA08</b>	Telaio porta unità superiore ammortizzato per scatole con altezza irregolare	Bumping device
<b>GTA11</b>	Kit Stop & Go (temporizzazione cinghie)	Stop&Go, timed stop of the belts (energy saving kit)
<b>GTA11-1/2</b>	Incremento (1) o riduzione (2) velocità cinghie di trascinamento	Increased (1) or decreased (2) speed of belts
<b>GTA11-3</b>	Motorizzazione prolungata in entrata/uscita di 200 mm	200 mm prolonged motorizations infeed/outfeed
<b>GTA11-4</b>	Innalzamento posizione motorizzazioni laterali di 100 mm	Lifted motorizations (lifted of 100 mm)
<b>GTA11-5/6</b>	Cinghie di altezza ridotta H=40mm (5) o ad altezza maggiorata H=90mm (6)	Reduced height H=40 mm (5) or increased height H=90 mm (6)
<b>GTA16</b>	Set di 4 gambe con escursione dell'altezza del piano lavoro 650-950 mm con righello	Set of adjustable legs excursion 650/950 mm with ruler
<b>GTA17</b>	Set di 4 gambe con ruote c/freno Ø 80mm	Set of 4 supports with casters Ø 80mm
<b>GTA18</b>	Set di 4 gambe regolabili c/freno (0 / 300 mm) con ruote Ø 100mm	Set of adjustable legs with casters Ø 100mm, excursion 650/950 mm
<b>GTA-OS</b>	Versione opposta	Opposite version
<b>1-PH</b>	Versione monofase	Single-phase version
<b>GTA-SC</b>	Colore speciale	Special color
<b>V-INOX</b>	Versione inox	Stainless Steel version

## CARATTERISTICHE TECNICHE | TECHNICAL DATA

Alimentazione elettrica   <b>3-Fase, 400V/50Hz</b>	Electrical power supply   <b>three-phase, 400V/50Hz</b>
Potenza installata   <b>0,25 kW</b>	Installed power   <b>0,25 kW</b>
Consumo aria compressa   <b>2.5 nl. per ciclo a 6 bar</b>	Air consumption   <b>2.5 nl. per production cycle at 6 bar</b>
Livello di protezione elettrica   <b>IP54</b>	Electrical protection level   <b>IP54</b>
Temperatura d'esercizio   <b>Da +5°C fino a +35°C</b>	Service temperature   <b>From +5°C to +35°C</b>

	<b>GT 56F L</b>	<b>GT 608F L</b>
Capacità produttiva   <i>Productivity</i>	<b>1300/1400 scatole-boxes/h</b>	<b>1300 scatole-boxes/h</b>
Velocità di trasferimento scatola   <i>Box transfer speed</i>	<b>24 mt/min</b>	<b>24 mt/min</b>

Dati indicativi in funzione delle caratteristiche scatole | *Indicative data depending on the box configuration*

## DIMENSIONI | DIMENSIONS

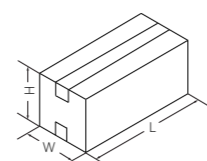
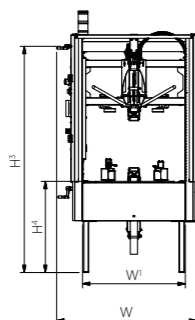
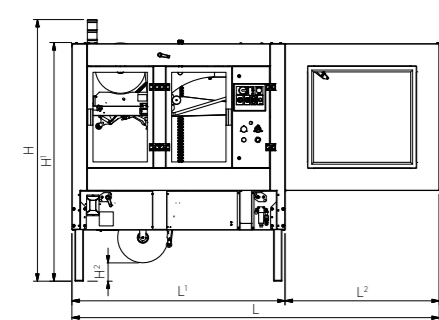
**GT 56F L**

<b>L</b>	Min 220 / Max 650 mm
<b>W</b>	Min 100 / Max 510 mm
<b>H</b>	Min 100 / Max 510 mm

**GT 608F L**

<b>L</b>	Min 220 / Max 800 mm
<b>W</b>	Min 100 / Max 660 mm
<b>H</b>	Min 120 / Max 660 mm

	<b>L</b>	<b>L<sup>1</sup></b>	<b>L<sup>2</sup></b>	<b>W</b>	<b>W<sup>1</sup></b>	<b>H</b>	<b>H<sup>1</sup></b>	<b>H<sup>2</sup></b>	<b>H<sup>3</sup></b>	<b>H<sup>4</sup></b>	<b>Kg</b>
<b>GT 56F L</b>	2620 mm	1520 mm	1100 mm	1010 mm	735 mm	1865 mm	1701 mm	131 mm	1613 mm	650/750 mm	285
<b>GT 608F L</b>	3055 mm	1955 mm	1100 mm	1160 mm	885 mm	2090 mm	1926 mm	131 mm	1838 mm	650/750 mm	350

Le caratteristiche tecniche possono essere soggette a variazioni senza preavviso | *Specifications subject to change without notice*

Altre lingue disponibili | *Other languages available: www.eenamarchetti.it* |



**PACBRO S.r.l.**

Via Don Milani, 1 | 20025 Legnano (MI), Italy | Tel. +39 0331 599518 | Fax +39 0331 545291

[www.eenamarchetti.it](http://www.eenamarchetti.it) [info@elenamarchetti.it](mailto:info@elenamarchetti.it) [elenamarchettipackagingmachines](https://www.facebook.com/elenamarchettipackagingmachines)



WE SEAL WHAT YOU LOVE!

**GOLDTAPE 56FL ◀ 608FL**

**NASTRATRICI AUTOMATICHE  
REGOLAZIONE MANUALE SULLE DIVERSE DIMENSIONI DELLE SCATOLE**  
**AUTOMATIC CARTON SEALERS  
MANUALLY ADJUSTABLE ON THE DIFFERENT BOX SIZES**



**PACKAGING MACHINES**



CE  
Made in Italy



GOLDTAPE 56F L & DCA 50F



PANNELLO DI CONTROLLO  
ELECTRONIC PANEL



DCA 50F  
ALIMENTATORE-DISTANZIATORE-CENTRATORE  
FEEDING-CENTERING-INDEXING UNIT



UNITÀ NASTRANTE TU  
TAPING UNIT TU

## FOCUS

Nastratrici automatiche a dimensionamento manuale, che chiudono automaticamente le quattro falde superiori ed effettuano contemporaneamente la sigillatura con nastro autoadesivo le falde inferiori e superiori di scatole di cartone di tipo americano.

- **MACCHINE ROBUSTE ED AFFIDABILI**
- **TESTE NASTRANTI PERFORMANTI CON MOVIMENTI MORBIDI E LINEARI**
- **REGOLAZIONI SEMPLICI E VELOCI**
- **MINIMA MANUTENZIONE**

*Automatic manually adjustable carton sealers for the automatic folding of the top flaps and the simultaneous tape sealing of the top and bottom flaps of american type boxes.*

- **HEAVY DUTY & RELIABLE MACHINES**
- **SMOOTH AND EFFICIENT OPERATING TAPING HEADS**
- **QUICK AND EASY CHANGEOVERS**
- **MINIMAL SERVICING**



## PUNTI CHIAVE / KEY FEATURES

- Avanzamento tramite due cinghie laterali comandate da un unico motore  
*The boxes are moved by side belts, driven by a single motor*
- Azionamenti elettropneumatici | *Electro pneumatic actuations*
- 4 pressatori laterali per garantire l'allineamento delle falde  
*Side pressure rollers to keep the box top flaps closed/aligned*
- Regolazioni tramite indicatori di posizione | *Adjustments made by unique counters*
- Protezioni di sicurezza dotate di micro RFID a codifica unica | *Safety protections with unique coding RFID*
- Disposizione ergonomica dei quadri di comando | *Control panels and switches ergonomically located*
- Ampia visibilità dell'interno macchina | *Wide see-through windows*
- Tutte le macchine sono prodotte in Italia e rispettano le normative CE  
*All the machines are entirely manufactured in Italy according to EEC Standards*



GOLDFLEX  
LINEA | LINE